



MINICAM24

РУКОВОДСТВО ПОЛЬЗОВАТЕЛЯ
Коптильный аппарат BORUIT для
холодного копчения



СОДЕРЖАНИЕ

1. Меры предосторожности	3
2. Использование.....	5
3. Гарантийное обслуживание неисправного товара	7
Товар надлежащего качества.....	9
Товар ненадлежащего качества.....	10

1. Меры предосторожности

ВНИМАТЕЛЬНО ПРОЧИТАЙТЕ ВСЕ ИНСТРУКЦИИ ПЕРЕД ИСПОЛЬЗОВАНИЕМ

- Не прикасайтесь к горячим поверхностям. Используйте ручки или кнопки.
- Используйте только по назначению для приготовления пищи.
- Следите за тем, чтобы в и на коптильный аппарат не попадала вода или другая жидкость.
- При использовании коптильного аппарата рядом с детьми, не оставляйте устройство без присмотра.
- Не разрешайте детям пользоваться коптильным аппаратом.
- Отключайте вилку от розетки, когда не пользуетесь аппаратом, а также перед его очисткой. Дайте остыть, прежде чем надевать, снимать детали или производить чистку.
- Использование насадок, не рекомендованных производителем прибора, может привести к травмам и повреждению коптильного аппарата.
- Не размещайте или рядом с горячей газовой или электрической горелкой или в нагретой духовке.
- Не пытайтесь сжигать в коптильной камере что-либо, кроме мелкой древесной щепы, древесных опилок, сушеных трав, кулинарных специй или чая.
- Не оставляйте коптильню без присмотра.
- Не выпускайте дым дольше 30 секунд; более длительное горение может привести к повреждению устройства.
- Используйте только в хорошо проветриваемом помещении. Сжигание древесной стружки/пыли, сушеных трав, кулинарных специй и/или чая может привести к выбросу побочных продуктов горения, которые, как известно, вызывают рак, врожденные дефекты плоду и/или наносят вред репродуктивной системе.
- Металлический корпус коптильни сильно нагревается во время использования. Дайте устройству полностью остыть, прежде чем прикасаться к стволу, чистить или убирать его на хранение. Всегда используйте подставку для фиксации устройства после использования.

- Всегда используйте коптильный аппарат в вертикальном положении. Нагретые материалы для копчения могут выпасть из коптильной камеры, если их опрокинуть, что может привести к возгоранию пожара.
- Всегда высыпайте золу и сгоревший использованный материал в негорючую емкость.
- Соблюдайте надлежащую осторожность при воспламенении коптильных материалов; неправильное воспламенение горючих материалов может привести к взрыву или пожару.
- Двух-трех минут под дымом обычно достаточно, чтобы продукты приобрели копченый вкус и аромат. При использовании коптильни с закрытым сосудом просто пустите дым под крышку и дайте постоять несколько минут.
- Непрерывное копчение НЕ требуется.
- Яблоня и вишня хорошо сочетаются с домашней птицей, дичью и свининой. Эта древесина обеспечивает слегка сладковатый, но более плотный фруктовый вкус дыма.
- Всегда используйте спички или зажигалку, чтобы поджечь материалы в коптильне.
- НЕ ИСПОЛЬЗУЙТЕ горелку или другое нагревательное устройство, так как чрезмерное тепло может повредить устройство. Продукт запрещен для использования детьми. При использовании детьми или в присутствии детей необходим строгий контроль взрослых за использованием.
- Избегайте использования коптильного аппарата в местах, где дым может привести к срабатыванию пожарной сигнализации или систем пожаротушения.
- Никогда не включайте коптильню, если металлический корпус не установлен. Движение металлических лопастей вентилятора внутри пластикового корпуса может привести к телесным повреждениям или травмам.
- Никогда не используйте коптильню без сетчатого фильтра из нержавеющей стали; горящие/тлеющие угольки могут попасть в пластиковый корпус, повредив устройство, или вылететь через сопло, создав опасность возгорания или ожогов.

- Снятие или разбор любых частей коптильного аппарата, кроме металлической коптильной камеры, сетчатого фильтра из нержавеющей стали, крышки батарейного отсека или батарей, может привести к непоправимому повреждению и аннулированию гарантии.

2. Использование

1. Откройте крышку батарейного отсека и установите 2 батареи типа АА, соблюдая полярность. Закройте батарейный отсек.

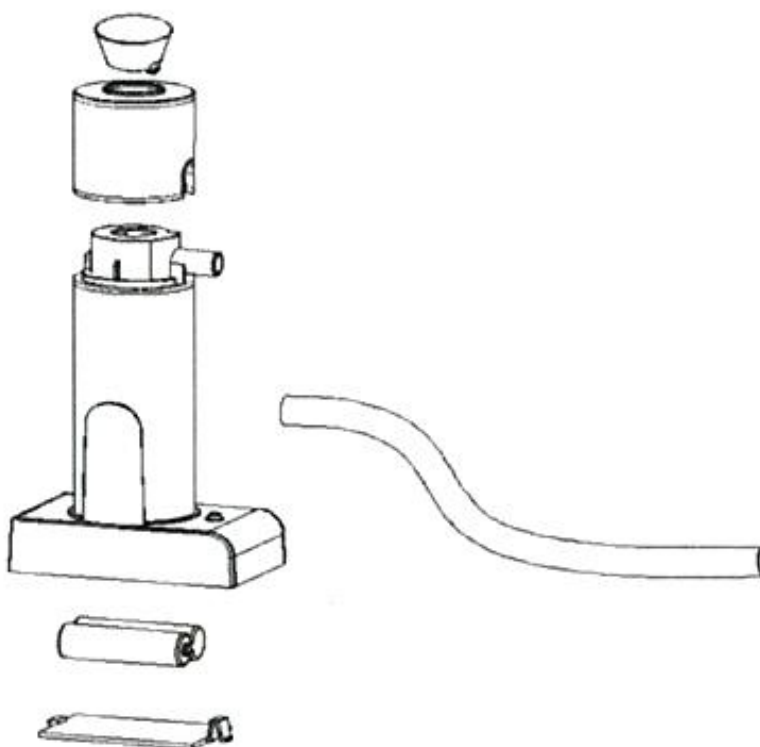

2. Положите щепу в отверстие и нажмите на кнопку.
3. Подожгите щепу.

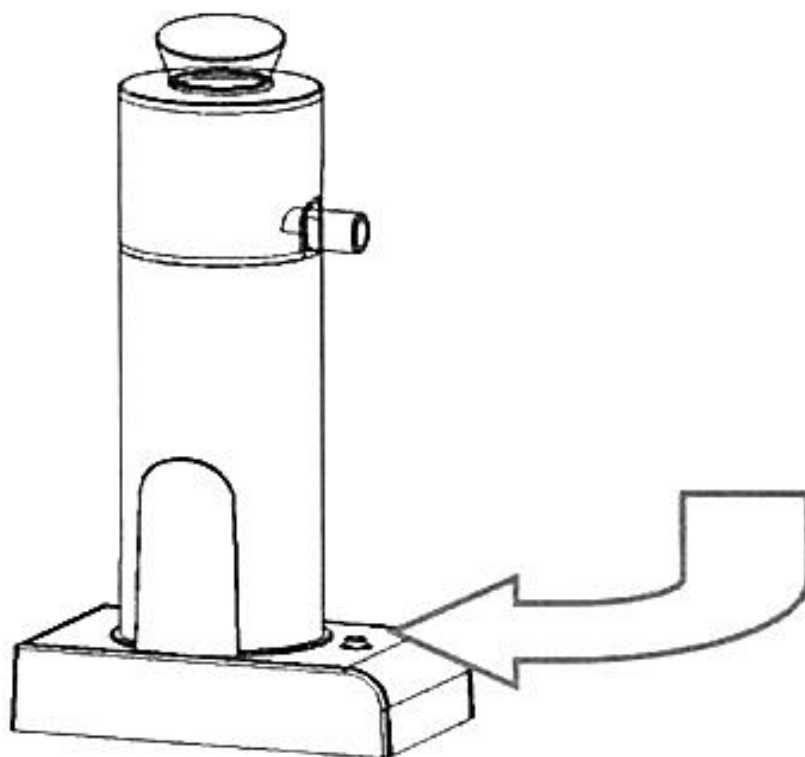

4. Завершите копчение. Подождите 2 минуты пока коптильный аппарат остынет.
5. Снимите крышку и очистите устройство.
Пожалуйста, очищайте фильтр аппарата после каждого использования.

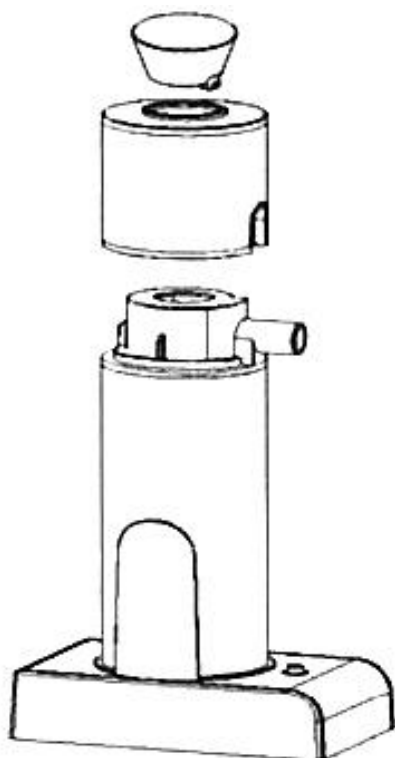

3. Гарантийное обслуживание неисправного товара

Если в купленном Вами товаре в течение установленного гарантийного срока обнаружены недостатки, Вы по своему выбору вправе:

- потребовать замены на товар этой же марки (этой же модели и (или) артикула)
- потребовать замены на такой же товар другой марки (модели, артикула) с соответствующим перерасчетом покупной цены;
- потребовать соразмерного уменьшения покупной цены;
- потребовать незамедлительного безвозмездного устранения недостатков товара или возмещения расходов на их исправление потребителем или третьим лицом;
- отказаться от исполнения договора купли-продажи и потребовать возврата уплаченной за товар суммы. В этом случае Вы обязаны вернуть товар с недостатками продавцу за его счет.

В отношении **технически сложного товара** Вы в случае обнаружения в нем недостатков по своему выбору вправе:

- отказаться от исполнения договора купли-продажи и потребовать возврата уплаченной за такой товар суммы;
- предъявить требование о его замене на товар этой же марки (модели, артикула) или на такой же товар другой марки (модели, артикула) с соответствующим перерасчетом покупной цены.

Срок предъявления вышеназванных требований составляет 15 дней со дня передачи Вам такого товара.

По истечении указанного 15-дневного срока данные требования подлежат удовлетворению в одном из следующих случаев:

- обнаружение существенного недостатка товара (существенный недостаток товара: неустранимый недостаток или недостаток, который не может быть устранен без несоразмерных расходов или затрат времени, или выявляется неоднократно, или проявляется вновь после его устранения);
- нарушение установленных законом РФ «О защите прав потребителей» сроков устранения недостатков товара;
- невозможность использования товара в течение каждого года гарантийного срока в совокупности более чем тридцать дней

вследствие неоднократного устранения его различных недостатков.

В случае если Вы приобрели уцененный или бывший в употреблении товар ненадлежащего качества, и были заранее предупреждены о недостатках, из-за которых произошла уценка, в письменной форме, то претензии по таким недостаткам не принимаются.

Важно! Необходимо использовать услуги квалифицированных специалистов по подключению, наладке и пуску в эксплуатацию технически сложных товаров, которые по техническим требованиям не могут быть пущены в эксплуатацию без участия соответствующих специалистов.

Условия проведения гарантийного обслуживания

- Фактическое наличие неисправного товара в момент обращения в сервисный центр;
- Гарантийное обслуживание товаров, гарантию на которые дает производитель, осуществляется в специализированных сервисных центрах;
- Гарантийное обслуживание неисправных товаров, купленных в интернет-магазинах ООО Максмол-групп, возможно в нашем сервисном центре по телефону 8-800-200-85-66
- Срок гарантийного обслуживания не превышает 45 дней;
- Гарантийное обслуживание осуществляется в течение всего гарантийного срока, установленного на товар;
- При проведении ремонта срок гарантии продлевается на период нахождения товара в ремонте.

Право на гарантийный ремонт не распространяется на случаи

- неисправность устройства вызвана нарушением правил его эксплуатации, транспортировки и хранения.
- на устройстве отсутствует, нарушен или не читается оригинальный серийный номер;
- на устройстве отсутствуют или нарушены заводские или гарантийные пломбы и наклейки;
- ремонт, техническое обслуживание или модернизация устройства производились лицами, не уполномоченными на то компанией-производителем;

- дефекты устройства вызваны использованием устройства с программным обеспечением, не входящим в комплект поставки устройства, или не одобренным для совместного использования производителем устройства;
- дефекты устройства вызваны эксплуатацией устройства в составе комплекта неисправного оборудования;
- обнаруживается попадание внутрь устройства посторонних предметов, веществ, жидкостей, насекомых и т.д.;
- неисправность устройства вызвана прямым или косвенным действием механических сил, химического, термического воздействия, излучения, агрессивных или нейтральных жидкостей, газов или иных токсичных или биологических сред, а так же любых иных факторов искусственного или естественного происхождения, кроме тех случаев, когда такое воздействие прямо допускается «Руководством пользователя»;
- неисправность устройства вызвана действием сторонних обстоятельств (стихийных бедствий, скачков напряжения электропитания и т.д.);
- неисправность устройства вызвана несоответствием Государственным Стандартам параметров питающих, телекоммуникационных и кабельных сетей;
- иные случаи, предусмотренные производителями.

Гарантийные обязательства не распространяются на расходные элементы и материалы (элементы питания, картриджи, кабели подключения и т.п.).

Товар надлежащего качества

Вы вправе обменять товар надлежащего качества на аналогичный товар в течение 14 дней, не считая дня покупки.

Обращаем Ваше внимание, что основная часть нашего ассортимента – **технически сложные товары** бытового назначения (электроника, фотоаппаратура, бытовая техника и т.п.).

Указанные товары, согласно [Постановлению Правительства РФ от 31.12.2020 № 2463](#), обмену как товары надлежащего качества не подлежат. Возврат таких товаров не предусмотрен [Законом РФ от 07.02.1992 № 2300-1](#).

Товар ненадлежащего качества

Если в приобретенном Вами товаре выявлен недостаток вы вправе по своему выбору заявить одно из требований, указанных в [ст.18 Закона РФ от 07.02.1992 № 2300-1 \(ред. от 11.06.2021\) О защите прав потребителей](#) . Для этого можете обратиться в сервисный центр Максмолл по телефону 8-800-200-85-66

Тем не менее, если указанный товар относится к технически сложным, утв. [Постановлением от 10 ноября 2011 г. № 924](#) , то указанные в ст.18 требования могут быть заявлены только в течение 15 календарных дней с даты покупки.

По истечении 15 дней предъявление указанных требований возможно в случаях если:

- Обнаружен существенный недостаток (Неремонтопригоден);
- Нарушены сроки устранения недостатков;
- Товар не может использоваться в совокупности более тридцати дней в течение каждого года гарантийного срока в связи с необходимостью неоднократного устранения производственных недостатков.

Приятного использования!

Сайт: minicam24.ru

E-mail: info@minicam24.ru

Товар в наличии в 120 городах России и Казахстана

Телефон бесплатной горячей линии: **8(800)200-85-66**